

Anleitung zur Verstellung des Bremsstroms (Bremsplatine mit Dip-Schalter oder Steckpins)

- Version 1: Der Bremsstrom kann durch umstecken des Steckpins verändert werden. Hierbei bedeutet die Stellung 8 den geringsten Bremsstrom.
- Version 2: Der Bremsstrom kann durch Umlegen der Dip-Schalters verändert werden. Hier bedeutet die Stellung 1 den geringsten Bremsstrom. Achtung: Es darf immer nur 1 Dip-Schalter in Ein-Stellung sein, da es sonst zu Fehlfunktionen kommt!

Version 1:

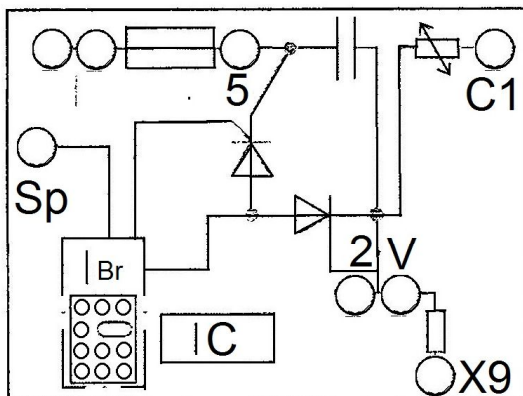

1 = max. Bremsstrom
8 = min. Bremsstrom

Version 2:

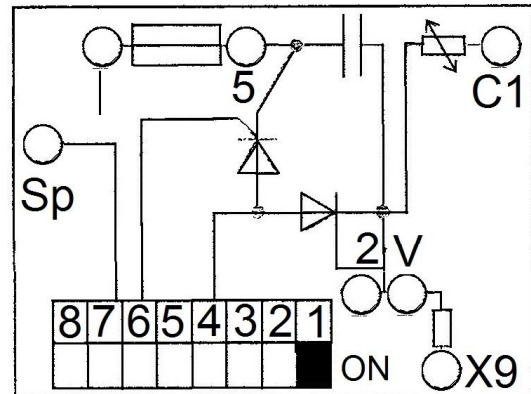

Dip 1 = min. Bremsstrom
Dip 8 = max. Bremsstrom

Der Bremsstrom sollte bei betriebswarmem Motor eingestellt werden. Hierbei muss der Strom so eingestellt werden, bis die Schwungmasse in ca. 9 sec. zum Stillstand kommt. Sollte die Schwungmasse vor 8 sec. zum Stillstand kommen, muss der Bremsstrom verringert werden, liegt die Zeit über 9 sec. muss der Bremsstrom erhöht werden.